

SE | Tänk på!

Ska installeras av auktoriserad person. Smartlock är avsedd att anslutas endast en gång. Gör inte hål i gummimembranet vid kabelgångarna med något separat verktyg!

Vid användning utomhus:

- Förlägg varmekablarna så att vatten inte rinner längs med kablarna och leds in direkt till kabelgenomföringarna/tätningarna.
- Smartlock placeras minst 30 cm ifrån där det finns risk för stillastående vatten t.ex. hängränna.

För Smartlock P med integrerad anslutningskabel:

- Demontera eller byt inte ut anslutningskabeln.
- Installera anslutningskabeln och fixera så att den inte kan utsättas för mekanisk påfrestning.
- Förlägg anslutningskabel så att vatten inte rinner längs med kabeln och leds in direkt till kabelgenomföring/tätningen.

DK | Vær opmærksom!

Skal installeres af autoriseret person. Smartlock er beregnet til kun at blive tilsluttet en gang. Lav ikke huller i gummimembranen ved kabelindgangene med noget separat værktøj!

Ved brug udendørs:

- Læg varmekablerne således, at vand ikke løber langs med kablerne og ledes direkte ind til kabelgenomføringerne/tætningerne.
- Smartlock skal placeres mindst 30 cm væk fra områder, hvor der er risiko for stående vand, f.eks. tagrender.

For Smartlock P med integreret tilslutningskabel:

- Demonter eller udskift ikke tilslutningskablet.
- Installer tilslutningskablet og fastgør det, så det ikke kan udsættes for mekanisk belastning.
- Læg tilslutningskablet således, at vand ikke løber langs med kablet og ledes direkte ind til kabelgenomføringen/tætningen.

FI | Tärkeää!

Vain kokenut ammattilainen saa suorittaa asennustehtäviä! Smartlock voi asentaa vain kerran! Älä rei'itä kalvoa erillisin työkaluin!

Ota huomioon ulkoasennuksissa:

- Vedä lämpökaapeli siten, ettei Smartlock tiivisteeseen pääse vesipisaroita (pisaraloukku).
- Smartlock sijoitetaan vähintään 30 cm:n päähän paikasta, jossa on seisovan veden vaara, kuten kattokourusta.

Smartlock P, joihin on integroitu kylmäjohdin:

- Älä poista äläkä vaihda kylmäjohdinta.
- Asenna kylmäjohdin kiinteästi, varmista sen vedonpoisto ja suojaa se hankautumiselta ja muulta mekaaniselta rasitukselta!
- Ulkoasennuksessa varusta myös syöttöjohto pisaraloukulla.

EN | Please note!

Installed by experienced personnel only. Smartlock is suitable only for a one time connection!

Do not pierce membrane with separate tool!

For outdoor exposed applications:

- Route heating cables in a way as to prevent water drops from running up to the seal of Smartlock.
- Smartlock should be placed at least 30 cm away from areas where there is a risk of standing water, e.g. gutters.

For Smartlock P with integral cold lead:

- Do not remove or replace cold lead
- Install cold lead fixed and protected from pull, shear and other mechanical stresses!
- For outdoor exposed applications, arrange "drop trap" with supply lead also.

NO | Huske!

Utføres av kvalifisert personale.

Smartlock er kun egnet som engangstilkobling. Ikke stikk hull på membranen med et eget verktøy.

Ved bruk utendørs:

- Plasser varmekablene på en slik måte det ikke kommer vanndråper opp til pakningen på Smartlock.
- Smartlock bør plasseres minst 30 cm unna områder hvor det er fare for stående vann, f.eks. takrenner.

Ved bruk av Smartlock P med integrert kaldkabel:

- Ikke fjern eller skift ut kaldkabelen
- Fastmonter kaldkabelen slik at den er beskyttet mot strekkskader, jordtrykk og annen mekanisk belastning.
- Ved bruk utendørs skal det lages en dråpefanger også i tilknytning til tilførselsledningen.

DE | Bitte beachten!

Nur von erfahrenem Personal zu installieren.

Smartlock ist nur für eine einmalige Verbindung geeignet! Durchstechen Sie die Membran nicht mit einem separaten Werkzeug!

Für Anwendungen im Außenbereich:

- Verlegen Sie Heizkabel so, dass verhindert wird, dass Wassertropfen bis zur Dichtung des Smartlocks laufen.
- Das Smartlock sollte mindestens 30 cm von stehendem Wasser entfernt angebracht werden, wo ein Risiko für Wasser besteht, z. B. eine Regenrinne

Für Smartlock P mit integriertem Anschlusskabel:

- Demontieren oder ersetzen Sie das Anschlusskabel nicht.
- Installieren und sichern Sie das Anschlusskabel so, dass es keinen mechanischen Belastungen ausgesetzt ist.
- Verlegen Sie das Anschlusskabel so, dass Wasser nicht entlang des Kabels fließt und direkt zur Kabeldurchführung/Dichtung geleitet wird.

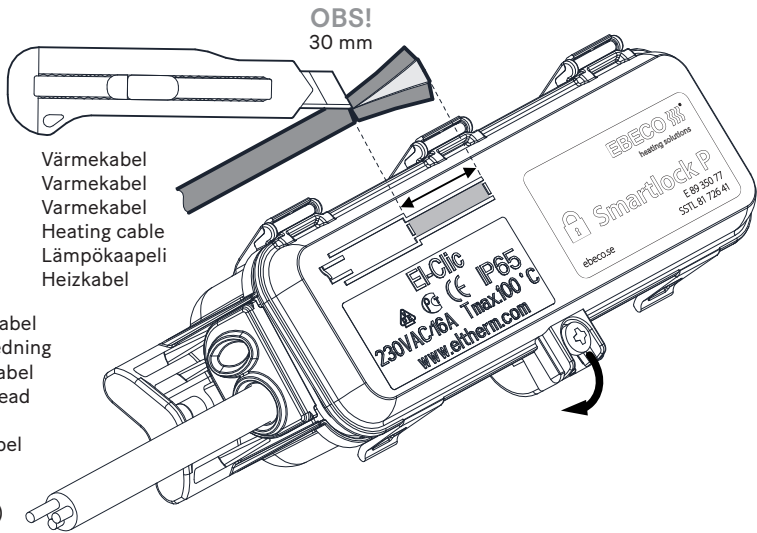

Värmekabel
Värmekabel
Värmekabel
Heating cable
Lämpökaapeli
Heizkabel

Anslutningskabel
Tillslutningsledning
Tillslutningskabel
Connection lead
Liitosjohto
Anschlusskabel
3Gx1.5mm²
(Smartlock P)

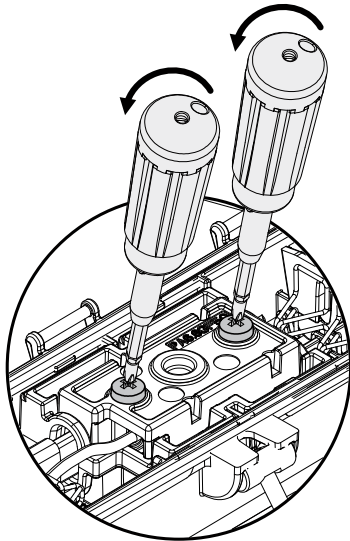

Skruva loss båda skruvarna växelvis och ta bort locket.
(Obs! Lös fjäder bakom locket).

Loosen both screws alternately and remove the cover.
(NOTE! Loose spring behind cover).

Skru løst begge skruene vekselvis, og ta av lokket.
(Obs! Løs fjær bak lokket).

Skru begge skruer løs skiftevis og fjern låget.
(Bemærk! Løs fjeder bag låget).

Kierrä molemmat ruuvit irti vuorotellen ja irrota kansi.
(Huomautus! Irrota kannen takana oleva jousi).

Lösen Sie beide Schrauben abwechselnd und entfernen Sie den Deckel.
(Achtung! Lose Feder hinter dem Deckel).

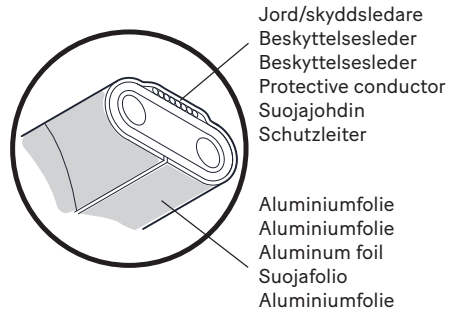

Aluminiumfolie Aluminium foil Suojafolio

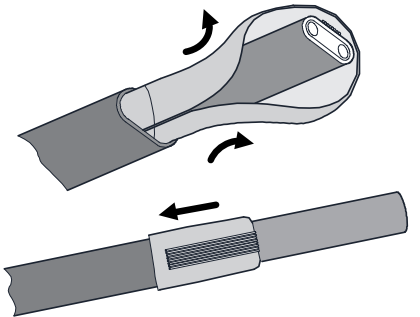

Flätad jordskärm Omspunnet Flettet jordskærm
Braided Suojapunos Geflochtener Erdschirm

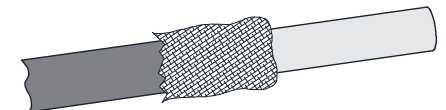

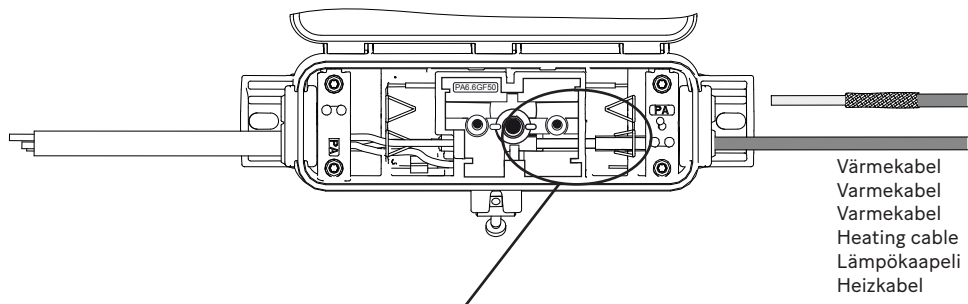

Aluminiumfolie Aluminum foil Suojafolio

Flätad jordskärm Omspunnet Flettet jordskærm
Braided Suojapunos Geflochtener Erdschirm

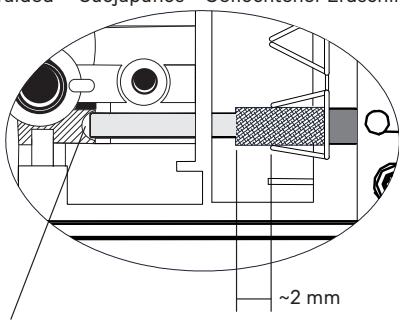
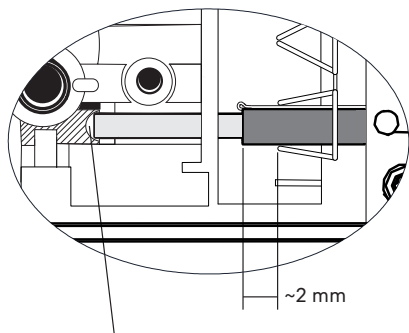

Tryck in värmekabeln mot stoppet. Skyv oppover mot stopperen.
Tryk varmekablet ind til stoppet. Push up against stopper. Työnnä sisään
vasteeseen asti. Drücken Sie das Heizkabel bis zum Anschlag ein.

Dra åt avlastningsskruvarna för hand.
En skruv för varje värmekabel.

Sku fast strekkavlastningsskruer for hånd.
En skruer for hver varmekabel.

Stram aflastningsskruerne i hånden.
En skruer for hver varmekabel.

Fasten strain relief screws hand tight.
One screw for each heating cable.

Kiristä vedonpoistimen ruuvit käsikirey-
teen. Yksi ruuvi kunkin lämpökaapeli.

Ziehen Sie die Entlastungsschrauben
von Hand an. Eine Schraube für jedes
Heizkabel.

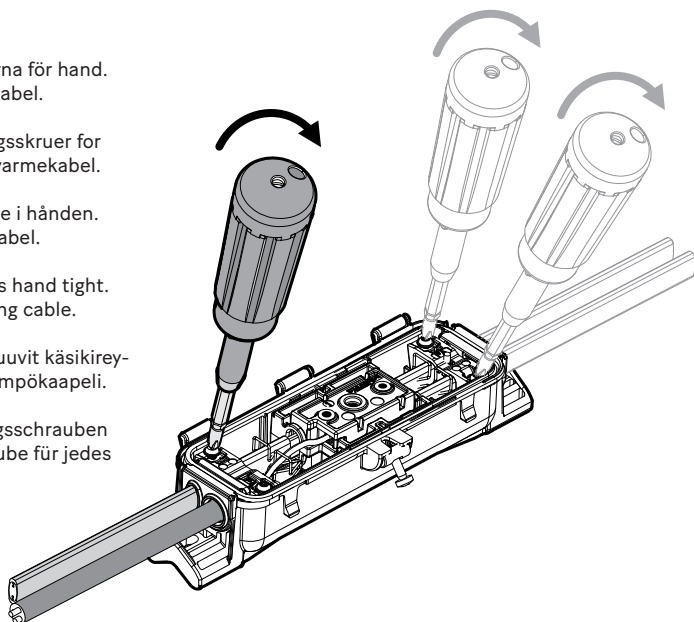

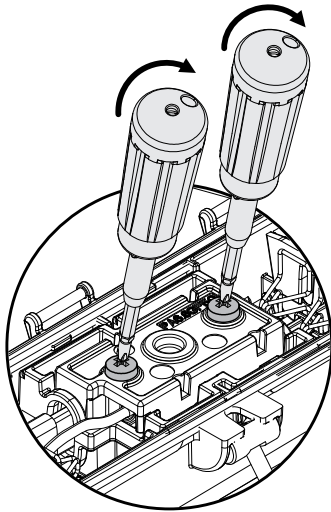

Dra åt båda skruvarna i kontakten växelvis.

Stram til begge skruene i kontakten vekselvis.

Stram begge skruer i stikket skiftevis.

Tighten both screws in the contact alternately.

Kiristä molempia ruuveja vuoron perään vasteeseen asti.

Ziehen Sie beide Schrauben im Anschluss abwechselnd an.

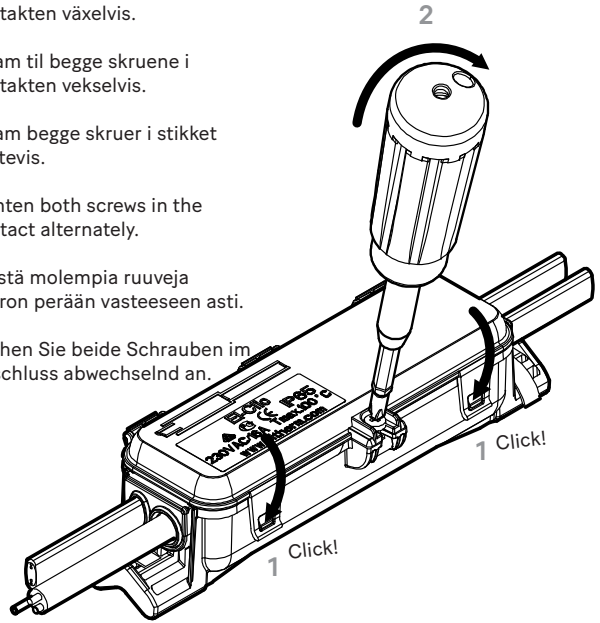

A.
Rörmontering
Montering på rør
Rørmontage
Pipe mounting
Kouruasennus
Rohrmontage

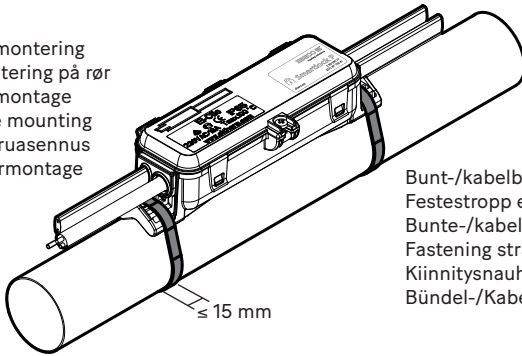

Bunt-/kabelband
Festestropp eller kabelstropp
Bunte-/kabelbånd
Fastening strap or cable tie
Kiinnitysnauha tai nippuside
Bündel-/Kabelbinder

B. Vägghmontering Montering på vegg Vægghmontering Wall mounting Seinäsennus Wandmontage

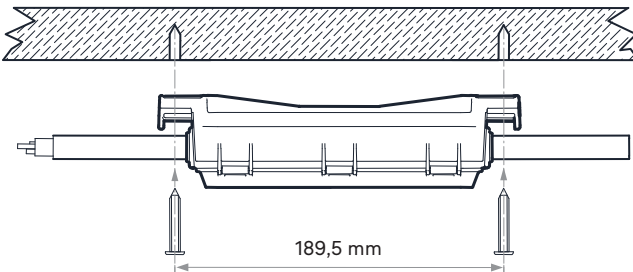

Använd skruvar/pluggar som är avsedda för underlaget.

Bruk skruer/veggpluggar som er egnet for det aktuelle underlaget.

Bruk skruer/pluggar, der er beregnet til underlaget.

Use screws / wall plugs suitable for given substrate.

Käytä materiaalille sopivia ruuveja/tulppia.

Verwenden Sie Schrauben/Dübel, die für den Untergrund geeignet sind.