

Hurtig vejledning EB-Therm 205

Kom hurtigt og nemt i gang! Her får du en guide til de vigtigste funktioner og indstillinger, en introduktion til energispareprogrammerne og et overblik over menu-systemet.

Læs altid hele manualen for fuldstændig produktinformation.

Kom godt i gang med EB-Therm

Sådan ser displayet ud ved første opstart.

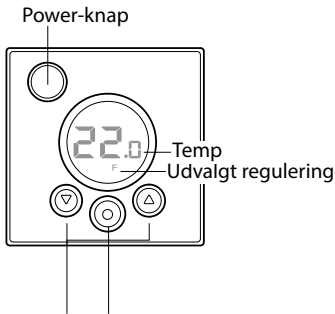

Piletasterne [▼▲] Valg knap [●]

Brug menuen

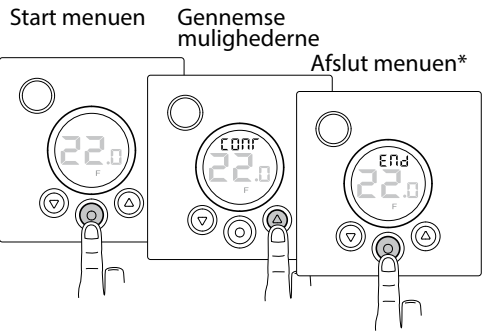

*Alt. vent 30 sekunder for at afslutte automatisk.

Sluk og tænd

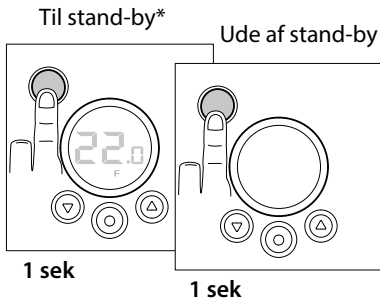

*Varmen er ikke reguleret. Uret tikker programmeringen gemmes i hukommelsen.

Lås tastaturet

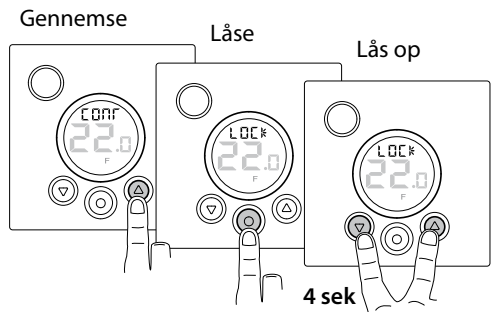

Grundlæggende indstillinger

Tid og dato

For at kunne bruge alle funktioner skal du først indstille tid og dato.

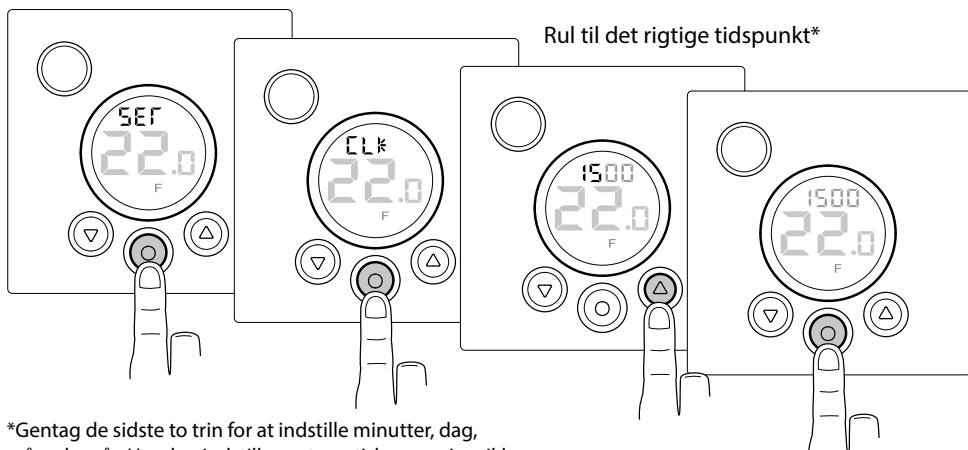

*Gentag de sidste to trin for at indstille minutter, dag, måned og år. Ugedag indstilles automatisk, men vises ikke.

Ønsket temperatur

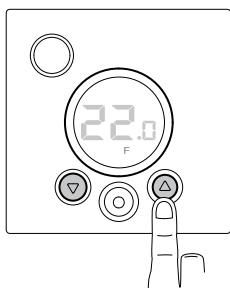

Vis den faktiske temperatur

Lås knapperne først

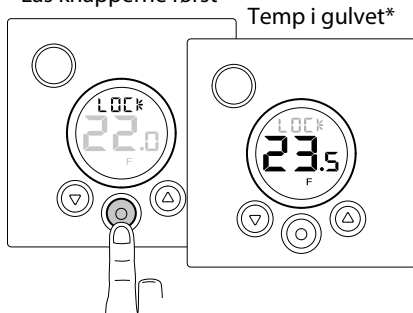

*Hvis termostaten er indstillet til Gulvtermostat. Ellers vises temperaturen i rummet (R).

Mere om temperatur EB-Therm 205 kan regulere temperaturen på tre forskellige måder, ved brug af gulvføleren, rumføleren eller en kombination af gulv- og rumføleren. På den måde kan både komforttemperatur og eventuelle temperaturkrav til gulvmaterialer kombineres. Hvis gulvføleren tilsluttes, når termostaten tændes første gang, vælges gulvføleren automatisk. Rumføleren kan ikke anvendes, når gulvføleren er tilsluttet. Rum- og gulvføleren skal anvendes i rum med trægulv og i rum med store vinduespartier, der er udsat for sollys. Læs mere i manualen om kontrol-funktionerne og hvordan du indstiller dem. Du kan altid se den aktuelle temperatur ved at følge beskrivelsen ovenfor.

Energispareprogram

Spar energi smart og nemt! Med programmerne tilpasses opvarmningen til dine faktiske behov og varmen sænkes, når der ikke er behov for det. Der er to forudindstillede programmuligheder, hvoraf *Home-programmet* kan justeres:



Forudindstillet
til hjemmemiljø

Temperaturen sænkes automatisk med 5 °C (justerbar) under følgende tidspunkter:

Man-Fre kl. 08.30-15.00 (justerbar)

Man-Søn 23.00-05.00 (justerbar)



Forudindstillet
til kontormiljø

Temperaturen sænkes automatisk med 5 °C i perioden udenom

Man-Fre kl. 06:00-18:00

Start/stop programmer

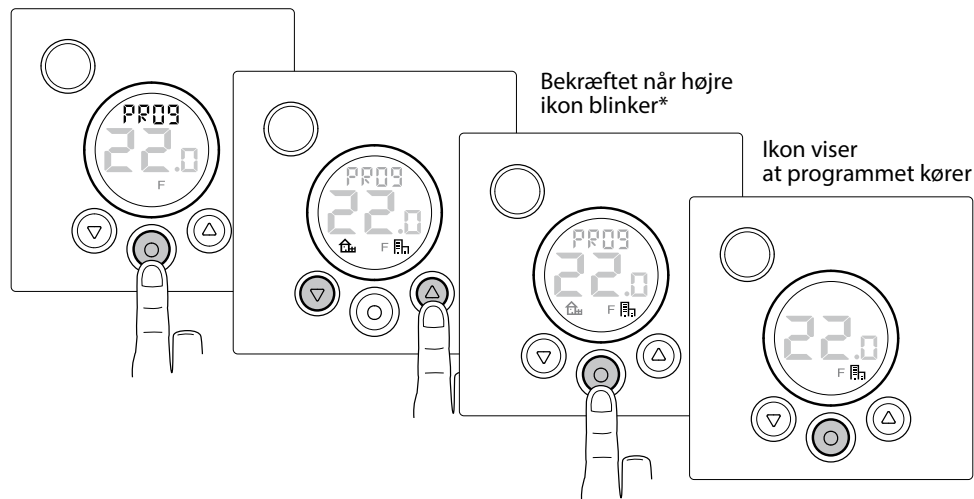

*Stop program: når ikke ikon blinker.

Sitemap af menuen

Sådan er menuen i EB-Therm 205 opbygget. Her kan du hurtigt se, hvor alle funktioner og indstillinger er tilgængelige.

PROG

Start/stop programmer

 Hjemmeprogram

 Kontorprogram

SET

Forskellige indstillinger

CLK

Indstil tid og dato.

S

Sluk og tænd for automatisk skift til sommertid

RNF

Indstil hvordan temperaturen skal reguleres.

F (gulvføler) -

R (rumføler) - R&F

OH

Indstil temperatur til begrænsning af gulvføleren for R&F.

DISP

Indstil hvordan tiden vises, 24 eller 12 timers format.

AF

Slå den adaptive funktion fra og til.

SET

Juster forudindstillede tider og temperaturer i hjemmeprogrammet.

RST

Nulstiller til fabriksindstillinger og sletter alle personlige indstillinger.

END

Forlader menuen og vender tilbage til basistilstand.

LOCK

Forlader menuen og vender tilbage til basistilstand.

END

Forlader menuen